

DENNISON

WE'RE RIGHT BEHIND YOU

25,25M

MEGATRILER GUIA DISEÑO PATENTADO

25,25 SEMI-REMOLQUE LINK (MEGATRILER)

PRODUCT FEATURES

- Fácil operación , sistema de rodillos patentado
- Esmalte Epoxy Bicomponente
- 5 años de garantía en el chasis*
- Sistema de dirección opcional
- Frenos , ejes , ruedas y otros componentes son todos procedentes de los fabricantes principales de reconocimiento internacional
- El semirremolque LINK (delantero) puede ser cerrado para circular en ciudad
- Sistema sencillo de 2 cierres

*No incluye piezas de desgaste/consumibles

DENNISON TRAILERS lleva más de 10 años suministrando LINK MEGATRILERS a los países escandinavos y hoy en día entrega unidades a muchos más países europeos . Nuestros diseños y patentes cumplen con toda la legislación nacional y la directiva 16/53

Con el respaldo de más de 50 años de experiencia y más de 50000 vehículos , Dennison Trailers es un líder pionero en la fabricación de semi-remolques . Sigue siendo una empresa familiar ; su éxito es fruto de la combinación de la innovación , excelencia en ingeniería y una dedicación absoluta al cliente.

La ingeniería es fundamental en DENNISON con un equipo de ingenieros dedicado al I+D continúa lo que convierten los semi-remolques de DENNISON los semi-remolques mejor fabricados de mercado hoy en día.

Estamos orgullosos de nuestra filosofía de "fabricar para durar" . Toda la fabricación está realizada según los estándares interacionales de soldadura EN287 y 288 y cada etapa del proceso de producción cumple nuestros rigurosos sistemas de control de calidad.

Desde sus sedes en Lancaster (Reino Unido) y Naas (Irlanda) , DENNISON fabrica usando aceros de alta calidad y solamente las marcas más punteras de componentes y accesorios. Incorporando los procesos más actualizados de fabricación significa que nuestros semi-remolques son extremadamente duraderos .

Deloitte
Best Managed
Companies
2018

PARA MÁS INFORMACIÓN

Irlanda
Teléfono +353 (0)45 866 468
Móvil +353 (0)45 876 244
Email info@dennisontrailers.com
www.dennisontrailers.com

España
Teléfono +34 619 255 419
Email info@machemac.com

Reino Unido
Teléfono +44 (0) 1524 381 808
Móvil +44 (0) 1524 384 700
Email info@dennisontrailers.com
www.dennisontrailers.com



CLOSED



OPEN

TAMBIÉN CONOCIDO COMO

LKW

GIGALINER

MEGALINER

EURO COMBI

LHV



CONFIGURACIONES DE TRAILER

CONTENEDOR MARÍTIMO



OPCIONES DE PORTACONTENEDOR:

- Disponibles con 4 u 8 cierres
- 2 o 3 ejes

LA VENTAJA DE 25,25M

REDUCCIÓN DEL 25% DE EMISIONES DE CO2

3 X VEHÍCULOS DE 16,5 M = 2 X VEHÍCULOS DE 25,25

CARRETERAS MENOS CONGESTIONADAS

AHORRO DE UN VIAJE DE CADA TRES

TAUTLINER /CAJA FURGÓN

LAS SIGUIENTES CONFIGURACIONES PUEDEN SER MONTADAS EN LOS CHASIS:

- Caja Furgón
- Tautliner y semi-tautliner
- Frigorífico
- Equipo de gancho
- Contenedor Marítimo

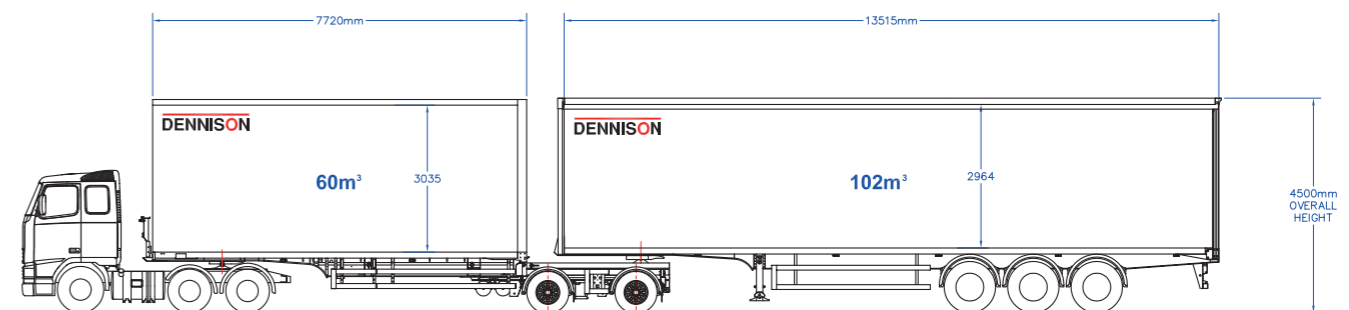
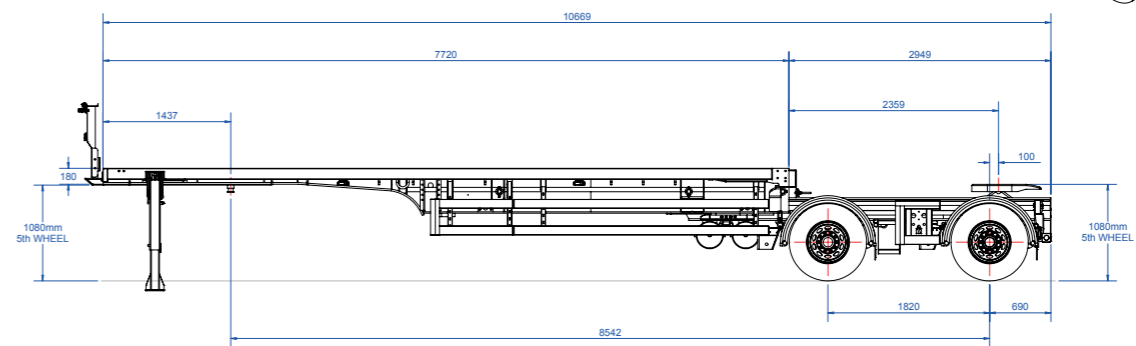
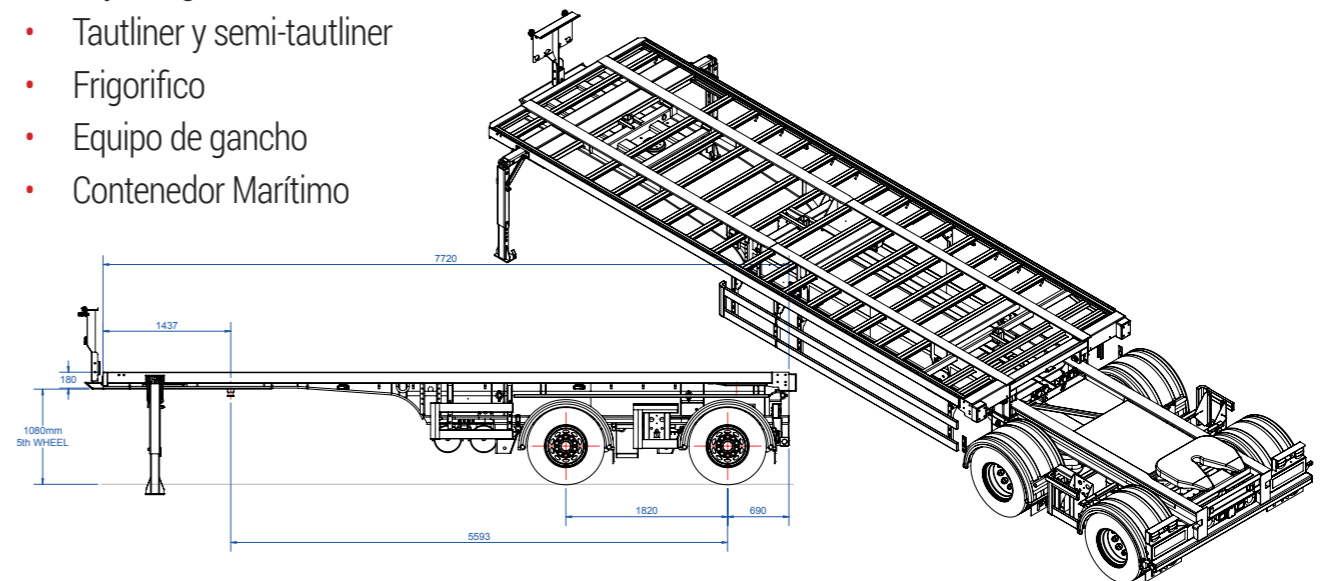

TOTAL DECK LOADING LENGTH = 7720mm + 13515mm = 21.2m
TOTAL VOLUME = 60 + 102 = 162m³